



**EESTI
BOKSERIÜHING**

NOORKOERTE KUULEKUSVÕISTLUS

1 ASTE (NOORKOERAD)

VÕISTLUSJUHEND

Kutsikate kuulekusvõistlusel võivad osaleda kõik noored koerad, kes ei ole varem osalenud kuulekuskoolituse võistlustel ega eksamil. Kutsikate võistlusel võib kõikide harjutuste sooritamise ajal koeral olla jalutusrihm.

Võistlus algab ja lõpeb võistleja raporteerimisega kohtunikule: "Võistleja NIMI + PEREKONNANIMI koos koeraga KOERA NIMI kutsikate võistluseks valmis / lõpetas võistluse". Iga harjutus algab algasendiga, s.o. koer istub koerajuhi vasaku jala kõrval. Võistluste ajal on lubatud koera ergutamine maiuse või mänguasjaga. Maiuste kogused 1 astmes ei ole piiratud.

VÕISTLUSPROGRAMM

**1. Kontakt omanikuga (5 p) - käsklus "Istu", koera nimi või käsklus (näiteks "Vaata").
Kontakti all mõeldakse silmsidet koera ja omaniku vahel.**

Koer istub omaniku ees ning jälgib omanikku 3 sekundit. Maius ega mänguasi ei ole nähtaval, kuid võib olla nähtaval enne harjutuse algust.

Hinne alaneb:	Iga lisakäskluse korral	-1 p
	Kui koer kaotab kontakti ning võtab selle kohe ise uuesti	-1 p
	Kui koer liigub asendist kuid säilitab kontakti	-1 p
	Kui koer ei täida käsku või kaotab kontakti ning uuesti ei kontakteeru	-5 p



2. Liikumine rihmaga (15 punkti) - käsklus "Kõrval"

Algasend, koerajuht annab käskluse "kõrval" ja liigub koos koeraga 5-7 sammu otsesuunas, teeb pöörde paremale, liigub 5-7 sammu, teeb pöörde vasakule, liigub 5-7 sammu ja peatub. Koer liigub koerajuhi vasakul küljel nii, et koera abaluu ja peremehe põlv on kohakuti ja rihm ei ole pinges ning on koerajuhi vasakus käes. Käsklust "kõrval" on lubatud anda liikumise alguses, pöördel ja peatumisel.

liikumisskeem 1. astmes

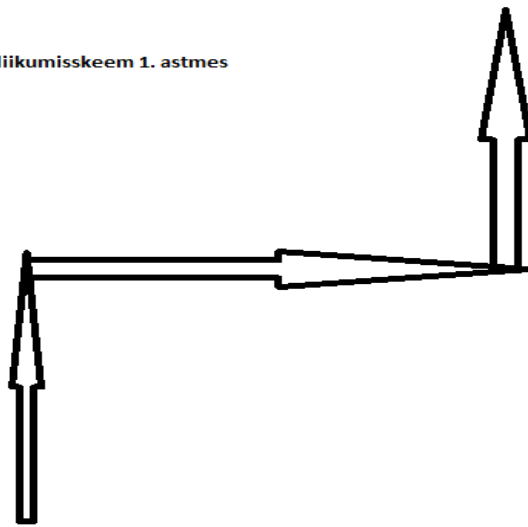

Hinne alaneb:	Iga lisakäskluse korral	-1 p
	Kui koer jääb maha või läheb ette üle 1 meetrit	-1 p
	Kui koer eemaldub pöördel üle 1 meetri	-1 p
	Füüsiline mõjutus koerajuhi poolt	-2 p
	Kui rihm on kogu aeg pingul	-15 p

3. Istuma jäämine (15p.) - käsklused "Kõrval" , "Istu"

Koer liigub koos koerajuhiga vähemalt 5 sammu, koerajuht peatub ja annab koerale käskluse "istu" astub korraks ette ja seejärel koera kõrvale tagasi.

Hinne alaneb:	Iga lisakäskluse korral	-1 p
	Kui koer niheleb, kuid püsib istuvas asendis	-1 p
	Füüsiline mõjutus koerajuhi poolt	-2 p
	Kui koer ei istu	-15 p



4. Lamama jäämine (15p.) - käsklused "Kõrval" , Lama"

Koer liigub koos koerajuhiga kõrvalkäigus vähemalt 5 sammu, koerajuht peatub ja annab koerale käskluse "lama", astub korraks koera ette ja seejärel koera kõrvale tagasi. Omanik vabastab koera käsklusest täpselt nii nagu ise soovib.

Hinne alaneb:	Iga lisakäskluse korral	-1 p
	Kui koer kõrvalkäigus jääb maha või läheb ette üle 1 meetrit	-1 p
	Kui koer eemaldub koerajuhi peatumisel üle 1 meetri	-1 p
	Kui koer niheleb lama asendis kuid säilitab asendi	-1 p
	Füüsiline mõjutus koerajuhi poolt	-2 p
	Kui rihm on kogu aeg pingul või kui koer ei lama	-15 p

5. juurdetulek (20p.) - käsklused "Siia" , "Kõrval"

Koera juht võib panna koera istuma, lamama või lasta hoida koera kinni kohtunikul/abilisel ning omanik eemaldub vähemalt 5 sammu, pöörab ennast näoga koera suunas ja kutsub koera käsklusega "siia" enda juurde. Koer istub koera juhi ette ja käsklusega "kõrval" tuleb vasaku jala juurde istuma.

Koera võib premeerida pärast "siia" käsklust ja harjutuse lõpus. Harjutuse võib sooritada pika rihma otsas. "Siia" käskluse ette võib kasutada koera nime.

Hinne alaneb:	Iga lisakäskluse korral	-1 p
	Aeglane sooritus	-2 p
	Kui koer ei istu ette	-2 p
	Kui koer ei tule kõrvale	-2 p
	Kui koer tuleb kõrvale kui ei istu	-2 p
	Füüsiline mõjutus koerajuhi poolt	-2 p
	Kui koer ei tule juurde	-20 p

6. Seismine - käsklus "seisa" (10p.)

Koer pannakse seisma küljega kohtuniku poole. Koer peab jääma vähemalt 5 sekundiks rahulikult seisma. Vajadusel võib koera käega toetada.

Hinne alaneb:	Iga lisakäskluse korral	-1 p
	Iga tõrkumise korral või kui koer on silmnähtavalt rahutu/niheleb	-1 p
	Kui koer ei lase ennast üldse seisakusse panna	-10 p



7. Ligipääsetavus (5p.)

Koer istub või seisab koerajuhi kõrval, kohtunik silitab koera, koer ei tohi ilmutada agressiivsust ega ka närvilisust ei koeraomaniku ega kohtuniku vastu.

Hinne alaneb:	Iga lisakäskluse korral	-1 p
	Kui koer tõrgub	-1 p
	Kui koer kardab	-1 p
	Füüsiline mõjutus koerajuhi poolt	-1 p
	Kui koer uriseb	-2 p
	Kui koer ründab või ilmutab muul viisil agressiivsust	-5 p

8. Mäng (5p.)

Koera juht mängib koos koeraga. Koer peab mängus aktiivselt osalema, hinnatakse koera ja koerajuhi omavahelist kontakti (koera soovi koos koerajuhiga tegutseda). Mängus on võimalik kasutada eset või teha koos mõni trikk, mis näitab peremehe ja koera vahelist kontakti.

Hinne alaneb:	Vähene mängulust/tahe koostööd teha	-2 p
	Kui koer ei huvitu mängust/koostööst	-5 p

9. Üldmulje (10p.)

Üldmulje all hinnatakse koerajuhi koostööd ehk kontakti koeraga, koera töötahet ja rõõmsameelsust.

HINDED:	Võrratu	100-96 punkti
	Väga hea	95-90 punkti
	Hea	89-70 punkti
	Rahuldav	69-60 punkti



**EESTI
BOKSERIÜHING**

2 ASTE (ALGAJAD)

VÕISTLUSJUHE

Algajate kuulekusvõistlusel võivad osaleda kõik koerad, kes ei ole varem osalenud kuulekuskoolituse eksamil ega võistlustel. Algajate võistlusel võib kõikide harjutuste sooritamise ajal koeral olla jalutusrihm.

Võistlus algab ja lõpeb võistleja raporteerimisega kohtunikule:" Võistleja NIMI+PEREKONNANIMI koos koeraga KOERA NIMI algajate kuulekusvõistluseks valmis/lõpetas võistluse". Iga harjutus algab ja lõpeb algasendiga, s.o. koer istub koerajuhi vasaku jala kõrval. Võistluse ajal on lubatud kasutada maiust või mänguasja, kuid see ei tohi olla terve soorituse ajal koera nina ees.

VÕISTLUSPROGRAMM

1. Kontakt omanikuga (5 p) - käsklus "Istu", koera nimi või käsklus (näiteks "Vaata"). Kontakti all mõeldakse silmsidet koera ja omaniku vahel.

Koer istub omaniku ees ning jälgib omanikku 3 sekundit. Maius ega mänguasja ei ole nähtaval, kuid võib olla nähtaval enne harjutuse algust.

Hinne alaneb:	Iga lisakäskluse korral	-1 p
	Kui koer kaotab kontakti ning võtab selle kohe ise uuesti	-1 p
	Kui koer liigub asendist kuid säilitab kontakti	-1 p
	Kui koer ei täida käsku või kaotab kontakti ning uuesti ei kontakteeru	-5 p

2. Hammaste näitamine (5 p.)

Koer istub koerajuhi vasaku jala juures ja kohtuniku märguande peale demonstreerib koerajuht nii koera hambaid kui ka hambumust. Kohtunik peab käituma koera suhtes rahulikult.

Hinne alaneb:	Iga lisakäskluse korral	-1 p
	Kui koer tõrgub	-1 p
	Füüsiline mõjutus koerajuhi poolt	-1 p
	Kui koer uriseb	-2 p
	Kui koer ei lase näidata/ ründab või ilmutab muul viisil agressiivsust	-5 p



3. Liikumine rihmaga (20p.) - käsklus "Kõrval"

Liikumine skeemi järgi: sirge pikkus 10-15 sammu, pööre 90 kraadi, jooks umbes 5-10 sammu, pööre 90 kraadi, aeglane kõnd umbes 5-10 sammu, pööre 180 kraadi, paar sammu ja peatus.

Koer liigub koerajuhi vasakul küljel nii, et koera abaluu ja koerajuhi põlv on kohakuti ja rihm ei ole pinges. Käsklus "kõrval" on lubatud anda liikumise alguses, liikumiskiiruse muutumisel, pööretel liikumise ajal. Koera võib maiusega premeerida 5 korda (preemiade vahe minimaalselt 5 sammu) või kui toiduga ei premeerita, siis suuliselt 6 korda. Motivatsioonieset võib hoida nähtaval, kuid mitte nina ees. Kui koerajuht peatub, peab koer istuma käskluseti. Liikumiskiiruseks on normaalse kiirusega käimine, jooksmine ja aeglane käimine. Pöörded on 90 ja 180 kraadi.

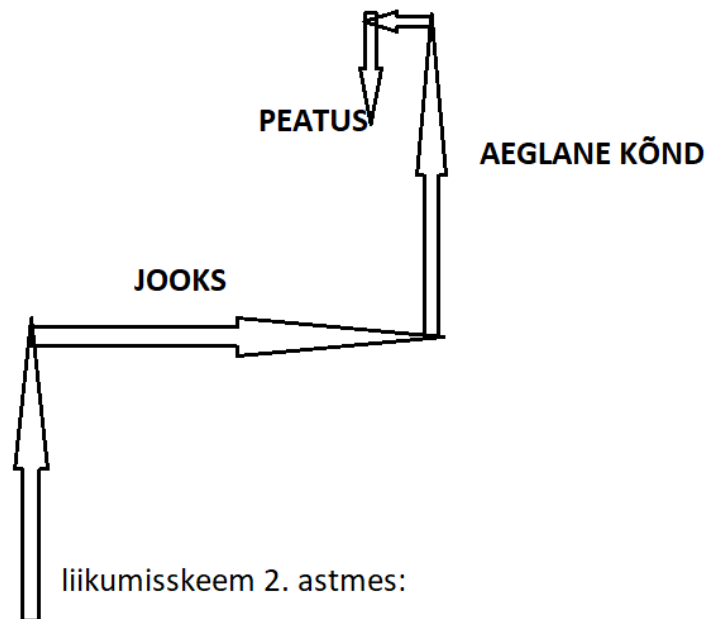

Hinne alaneb:	Iga lisakäskluse korral	-1 p
	Füüsiline mõjutus koerajuhi poolt/rihm läheb pingesse	-1 p
	Koer on pöördel aeglane	-2 p
	Kui koer ei istu peatudes	-2 p
	Kui koer eemaldub pöördel üle 1 meetri	-3 p
	Kui koer jääb maha või läheb ette üle 1 meetrit	-5 p
	Kui rihm on kogu aeg pingul	-20 p



4 . Istuma jäämine (10p) - käsklused "Kõrval", "Istu"

Koer liigub koerajuhi kõrval vähemalt 5 sammu. Koerajuht , peatub, annab koerale käskluse "istu", liigub vähemalt 5 sammu edasi, siis pöördu ümber ja läheb koera kõrvale. Koera võib premeerida pärast "istu" käsklust ja harjutuse lõpus. Võib kasutada jalutusrihma, kuid see ei tohi minna pingesse!

Hinne alaneb:	Iga lisakäskluse korral	-1 p
	Füüsiline mõjutus koerajuhi poolt/rihm läheb pingesse	-2 p
	Koer ennetab käsku	-2 p
	Koer muudab asendit	-2 p
	Kui koer jääb maha või läheb ette üle 1 meetrit	-5 p
	Kui koer ei jää paigale peale koerajuhi eemaldumist	-5 p
	Koer ei istu	-10 p

5. Lamama jäämine (15 p.) - käsklused "Kõrval", "Lama"

Koer liigub koerajuhi kõrval vähemalt 5 sammu. Koerajuht peatub, annab koerale käskluse "lama", liigub vähemalt 5 sammu edasi, siis pöördu ümber ja läheb koera kõrvale ning annab käskluse "kõrval". Koer ei tohi tõusta enne käsklust! Koera võib premeerida pärast "lama" käsklust ja harjutuse lõpus. Võib kasutada jalutusrihma, kuid see ei tohi minna pingesse!

Hinne alaneb:	Iga lisakäskluse korral	-1 p
	Füüsiline mõjutus koerajuhi poolt/rihm läheb pingesse	-2 p
	Koer ennetab käsku	-2 p
	Koer muudab asendit	-2 p
	Kui koer jääb maha või läheb ette üle 1 meetrit	-5 p
	Kui koer ei jää paigale peale koerajuhi eemaldumist	-5 p
	Koer ei lama	-15 p



6. Juurdetulek (15 p.) - käsklused "Siia", "Kõrval"

Koerajuht võib panna koera istuma, lamama või paluda koera kinni hoida kohtunikul/abilisel. Koerajuht eemaldub vähemalt 10 sammu. Seejärel kutsub koerajuht koera käsklusega "siia" enda juurde. Koer peab istuma koerajuhi ette ja käskluse "kõrval" peale minema koerajuhi vasaku jala juurde istuma. Koera võib premeerida pärast "siia" käsklust ja harjutuse lõpus. Enne "siia" käsklust on lubatud kasutada koera nime.

Hinne alaneb:	Iga lisakäskluse korral	-1 p
	Aeglane sooritus	-2 p
	Kui koer ei istu ette	-2 p
	Kui koer ei tule kõrvale	-2 p
	Kui koer tuleb kõrvale kui ei istu	-2 p
	Füüsiline mõjutus koerajuhi poolt	-2 p
	Koer ennetab käsklust	-2 p
	Kui koer ei tule juurde	-15 p

7. Kohale saatmine (10p.) -käsklus "Koht"

Koerajuht annab koerale käskluse "istu" või "lama", liigub vähemalt 10 sammu edasi, paneb eseme maha, pöördu ümber ja läheb koera kõrvale. Esemele võib jätta maiuse või mänguasja. Kui koer ei püsi, võib kasutada abilist. Käskluse "koht" peale läheb koer eseme juurde. Koos suulise käsklusega on lubatud osutada käeviipega koha suunas. Kui koer on jõudnud esemeni, võib koerajuht panna koera suulise käsuga eseme juurde lamama (ei ole kohustuslik). Koer võib jääda eseme juurde ka seisma, kuid ei tohi selle juurest lahkuda. Peale seda kui koer on eseme juurde saadetud, läheb koerajuht koera kõrvale ning võib premeerida koera. Koera ei pea võtma algasendisse.

Hinne alaneb:	Iga lisakäskluse korral	-1 p
	Aeglane sooritus	-2 p
	Koer ennetab käsklust	-2 p
	Füüsiline mõjutus koerajuhi poolt	-2 p
	Koer eemaldub kohalt üle 1 meetri	-5 p
	Kui koer ei lähe kohale	-10 p



8. Lamamine 30 sek. (10 p.) - käsklus "Lama"

Koerajuht paneb koera lamama (võib jätta eseme koera juurde). Eemaldub 5 sammu ja jääb seisma näoga koera poole. Aega arvestatakse hetkest, mil koerajuht on jäänud seisma. Kohtuniku märguande peale võib koerajuht minna koera juurde. Koer ei tohi tõusta enne käsklust. Koera püsivust hinnatakse hetkest, kui ta on pandud lamama. Koera võib premeerida pärast "lama" käsklust ja harjutuse lõpus.

Hinne alaneb:	Iga lisakäskluse korral	-1 p
	Koer ennetab käsklust lama ja/või kõrval	-1 p
	Füüsiline mõjutus koerajuhi poolt	-2 p
	Kui koer tuleb kohale ära enne aja täitumist	-10 p

9. Üldmulje (10 p.)

Üldmulje all hinnatakse koerajuhi koostööd ehk kontakti koeraga ,koera töötahet ja rõõmsameelsust.

HINDED:	Võrratu	100-96 punkti
	Väga hea	95-90 punkti
	Hea	89-70 punkti
	Rahuldav	69-60 punkti



3 ASTE (EDASIJÕUDNUD)

VÕISTLUSJUHE

Edasijõudnute kuulekusvõistlusel võivad osaleda kõik koerad, kes ei ole varem osalenud kuulekuskoolituse eksamil ega võistlustel. Edasijõudnute võistlusel võib kõikide harjutuste sooritamise ajal koeral olla jalutusrihm küljes.

Võistlus algab ja lõpeb võistleja raporteerimisega kohtunikule: "Võistleja NIMI+PEREKONNANIMI koos koeraga KOERA NIMI algajate kuulekusvõistluseks valmis/lõpetas võistluse". Iga harjutus algab ja lõpeb algasendiga, s.o. koer istub koerajuhi vasaku jala kõrval. Võistluse ajal ei ole lubatud koera ergutamise eesmärgil patsutada või mõnel muul viisil ergutada. Koera on lubatud iga elemendi sooritamise järel premeerida toidu või mänguga.

VÕISTLUSPROGRAMM

1. Kontakt omanikuga (5 p) - käsklus "Istu", koera nimi või käsklus (näiteks "Vaata"). Kontakti all mõeldakse silmsidet koera ja omaniku vahel.

Koer istub omaniku ees ning jälgib omanikku 5 sekundit. Maius ega mänguasi ei ole nähtaval, kuid võib olla nähtaval enne harjutuse algust.

Hinne alaneb:	Iga lisakäskluse korral	-1 p
	Kui koer kaotab kontakti ning võtab selle kohe ise uuesti	-1 p
	Kui koer liigub asendist kuid säilitab kontakti	-1 p
	Kui koer ei täida käsku või kaotab kontakti ning uuesti ei kontakteeru	-5 p

2. Hammaste näitamine (5 p.)

Koer istub koerajuhi vasaku jala juures ja kohtuniku märguande peale demonstreerib koerajuht nii koera hambaid kui ka hambumust. Kohtunik peab käituma koera suhtes rahulikult.

Hinne alaneb:	Iga lisakäskluse korral	-1 p
	Kui koer tõrgub	-1 p
	Füüsiline mõjutus koerajuhi poolt	-1 p
	Kui koer uriseb	-2 p
	Kui koer ei lase näidata/ ründab või ilmutab muul viisil agressiivsust	-5 p



3. Liikumine rihmaga (20p.) - käsklus: "Kõrval"

Liikumine skeemi järgi. Koer liigub koerajuhi vasakul küljel nii, et koera abaluu ja koerajuhi põlv on kohakuti ja rihm ei ole pinges ning on koerajuhi vasakus käes. Alustades liikumist, muutes kiirust ja pööretel võib käsklust „kõrval“ korrata. Kui koerajuht peatub, peab koer käsklusest istuma. Liikumiskiiruseks on normaalne kõnnitempo, jooksmine ja aeglane käimine. Pöörded on 90 ja 180 kraadised. Koerajuht peab kõndima reipalt.

Sirge pikkus 15-20 sammu, pööre 180 kraadi, jook minimaalselt 5 sammu, aeglane kõnd umbes 5 sammu, pööre 90 kraadi, tavaline kõnd 10 sammu, pööre 90 kraadi, tavaline kõnd 10-15 sammu, pööre 180 kraadi, paar sammu ja peatus.

liikumisskeem 3. astmes:

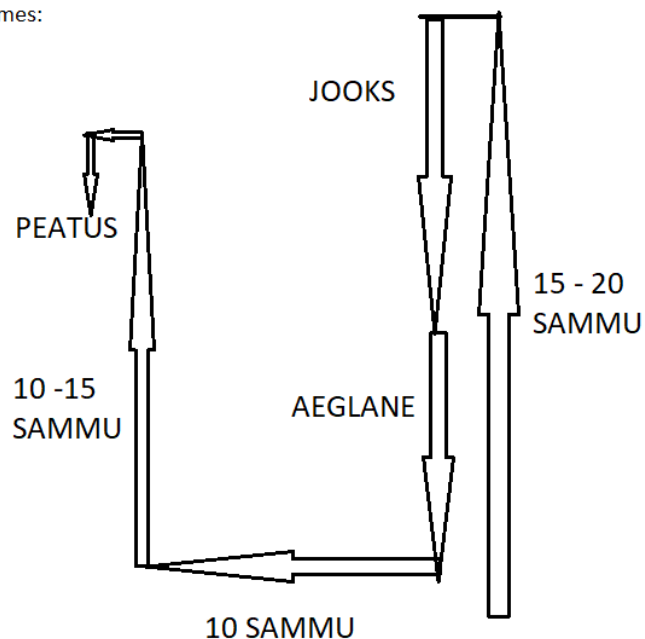

Hinne alaneb:	Iga lisakäskluse korral	-1 p
	Füüsiline mõjutus koerajuhi poolt/rihm läheb pingesse	-1 p
	Koer on pöördel aeglane	-2 p
	Kui koer ei istu peatudes	-2 p
	Kui koer eemaldub pöördel üle 1 meetri	-3 p
	Kui koer jääb maha või läheb ette üle 1 meetrit	-5 p
	Kui rihm on kogu aeg pingul	-20 p



4. Istuma jäämine (10 p.) - käsklused: "Kõrval", "Istu"

Koer liigub koerajuhi kõrval vähemalt 5 sammu. Koerajuht peatub, annab koerale käskluse "istu", liigub ise tagasi vaatamata vähemalt 10 sammu edasi, pöörduv ümber ja kohtuniku märguande peale läheb ta koera kõrvale. Võib kasutada jalutusrihma, kuid see ei tohi minna pingesse!

Hinne alaneb:	Iga lisakäskluse korral	-1 p
	Füüsiline mõjutus koerajuhi poolt/rihm läheb pingesse	-2 p
	Koer ennetab käsku	-2 p
	Koer muudab asendit	-2 p
	Kui koer jääb maha või läheb ette üle 1 meetrit	-5 p
	Kui koer ei jää paigale peale koerajuhi eemaldumist	-5 p
	Koer ei istu	-10 p

5. Lamama jäämine ja juurdetulek (15 p.) - käsklused: "kõrval", "lama", "siia"

Koer liigub koerajuhi kõrval vähemalt 5 sammu. Koerajuht peatub, annab koerale käskluse "lama", liigub ise tagasi vaatamata vähemalt 10 sammu edasi, pöörduv ümber ja kohtuniku märguande peale kutsub ta koera käsklusega "siia" enda juurde. Koer tuleb innukalt koerajuhi ette istuma ja koerajuhi käskluse „kõrval“ peale läheb koer koerajuhi vasaku jala juurde istuma.

Hinne alaneb:	Iga lisakäskluse korral	-1 p
	Aeglane sooritus	-2 p
	Kui koer ei istu ette	-2 p
	Kui koer ei tule kõrvale	-2 p
	Kui koer tuleb kõrvale kui ei istu	-2 p
	Füüsiline mõjutus koerajuhi poolt	-2 p
	Koer ennetab käsklust	-2 p
	Kui koer ei tule juurde	-15 p



6. Tõke (10 p.) - käsklused: „istu”, „hopp”, „siii”, „kõrval”

Koerajuht võtab algasendi sobival kaugusel tõkke ees, jätab koera käsuga sinna istuma ning liigub ise seejärel teisele poole tõket, jäädes seisma sobivale kaugusele tõkkest, näoga koera poole. Saades käskluse „hopp”, peab koer ületama tõkke sujuvalt ja riivamata. Kui koer on hüppel, annab koerajuht käsu „siii”, koer peab tulema tihedalt ja otse koerajuhi ette istuma. Pärast käsklust „kõrval” läheb koer kiirelt ja otse koerajuhi vasaku jala kõrvale algasendisse. Tõke ei tohi olla kõrgem kui koera turi. Harjutust võib sooritada ilma rihmata.

Hinne alaneb:	Iga lisakäskluse korral	-1 p
	Koer riivab tõket	-1 p
	Aeglane ja/või kõhklev sooritus	-2 p
	Kui koer ei istu ette	-2 p
	Kui koer ei tule kõrvale	-2 p
	Kui koer tuleb kõrvale kuid ei istu	-2 p
	Füüsiline mõjutus koerajuhi poolt	-2 p
	Koer ennetab käsklust	-2 p
	Koer toetub tõkkele/riivab tugevalt	-3 p
	Kui koer ei soorita hüpet	-10 p

7. Kohale saatmine (15 p.) – käsklused: "koht", "siii", "kõrval", "lama"

Koerajuht paneb koera käsklusega "lama" ja "koht" maha pandud eseme juurde lamama, eemaldub 10-15 sammu ja pöördub näoga koera poole. Kohtuniku märguandel kutsub koerajuht käsklusega "siii" koera enda juurde. Koer istub koerajuhi ette ja käsklusega "kõrval" tuleb vasaku jala juurde istuma. Käskluse "koht" peale läheb koer eseme juurde ja lamab. Koos suulise käsklusega on lubatud osutada käeviipega koha suunas, kuid see ei tohi olla jätkuv. Kui koer on jõudnud esemeni, võib üks kord anda käskluse "lama". Seejärel läheb koerajuht koera kõrvale ning võtab koera algasendisse käsklusega „kõrval”. Koer ei tohi tõusta enne käsklust.

Hinne alaneb:	Iga lisakäskluse korral	-1 p
	Koer ennetab käsklust	-1 p
	Aeglane sooritus	-2 p
	Kui koer ei istu ette	-2 p
	Kui koer ei tule kõrvale	-2 p
	Kui koer tuleb kõrvale kuid ei istu	-2 p
	Füüsiline mõjutus koerajuhi poolt	-2 p
	Koer eemaldub kohalt üle 1 meetri	-5 p
	Kui koer ei lähe kohale	-15 p



8. Lamamine 1 minutit (10 p.) - käsklus: "lama"

Koerajuht paneb koera kohtuniku märguandel lamama (võib jätta eseme koera juurde). Eemaldub 10 sammu ja jääb seisma näoga koera poole. Aega arvestatakse hetkest, mil koerajuht on jäänud seisma. Kohtuniku märguande peale läheb koerajuht koera juurde ja võtab käsuga algasendi. Koera püsivust hinnatakse hetkest, kui koer on pandud lamama.

Hinne alaneb:	Iga lisakäskluse korral	-1 p
	Koer ennetab käsklust lama ja/või kõrval	-1 p
	Kui koer muudab asendit	-2 p
	Füüsiline mõjutus koerajuhi poolt	-2 p
	Kui koer tuleb kohale ära enne aja täitumist	-10 p

9. Üldmulje (10 p.)

Üldmulje all hinnatakse koera töötahet, püsivust, rõõmsameelsust, arvestades muidugi ka tõuomast temperamenti. Samuti hinnatakse koerajuhi käitumist, koostööd koeraga.

HINDAMINE:

HINDED:	Võrratu	100-96 punkti
	Väga hea	95-90 punkti
	Hea	89-70 punkti
	Rahuldav	69-60 punkti

Eesti Bokseriühingu Minikarika eeskirja koostamisel on kasutatud Eesti Kennelliidu noorkoerte kuulekusvõistluse ja Kagu-Eesti Kennelklubi eeskirju.